

HiTi M610 熱昇華印相機

使用手冊

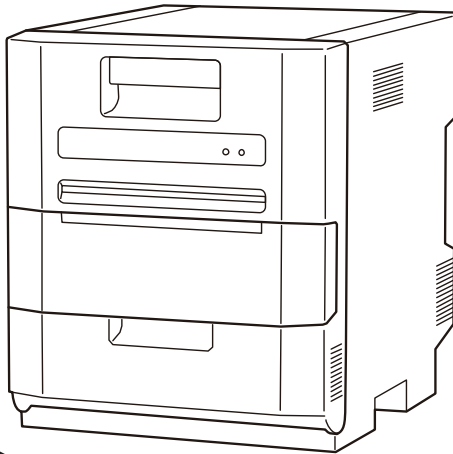

目錄

第一章. 使用安全守則

關於使用環境和設置	1-1
關於印相機的使用	1-2
關於耗材的使用和相片的保存	1-3

第二章. 設置和安裝

開箱和確認附件	2-1
印相機各部件的名稱與功能	2-2
連接電源線及傳輸線	2-3
相紙的安裝方法	2-4
色帶的安裝方法	2 - 5
紙屑盒的安裝方法	2-6

第三章. 例行保養

清潔列印頭及滾輪	3-1
清潔滾輪及濾網	3-2

第四章. 燈號資訊

燈號資訊與錯誤	4-1
---------	-----

第五章. 排除錯誤

色帶與相紙錯誤排除	5-1
-----------	-----

第六章. 規格及售後服務

規格	6-1
----	-----

第一章. 使用安全守則

本使用說明書是為了安全的使用本產品而編寫的。

使用本產品之前，請務必仔細閱讀本使用說明書以及產品附帶的說明書，並在充分的理解設置、操作方法的基礎上進行正確地使用。

- ◆ 本使用說明書介紹了迴避危險的各注意事項。為了更充分的理解本產品安全性，將分別使用下述安全資訊。



注意：錯誤使用時，可能導致使用人員受傷或發生物品損壞。



警告：錯誤使用時，可能會導致操作人員死亡或者重傷。

- ◆ 本公司並不能預測在所有環境下設置及使用時的所有危險。因此，本使用說明書以及其它說明書、產品描述的警告和注意事項也就不可能包括所有的安全內容。說明書未介紹的操作或者檢查時所產生的安全問題由用戶自行承擔。
- ◆ 使用本說明書以及其它說明書介紹的使用方法和檢查注意事項僅針對本產品用於指定用途時的情況。用於說明書未描述的用途時，所產生的安全問題由用戶自行承擔。
- ◆ 請絕對不要進行使用本說明書以及其它說明書禁止的作業。
- ◆ 在使用本機時，對萬一發生故障而導致列印內容不能列印的意外不做任何保證，敬請諒解。

關於使用環境和設置

為了安全地使用本印相機，請注意下述事項。



注意：請勿讓小孩接觸本產品，或者玩弄電源線。否則可能會導致受傷或者觸電。



注意：請勿設置在潮濕、多灰塵的場所。否則可能會導致火災、觸電或者印相機故障。
比如，請勿設置在海水浴場、浴室、溫泉、路上、池塘邊等灰塵和沙石較多的場所以及潮濕的場所。



注意：請勿設置在搖晃的台座上面或者傾斜位置等不穩定的場所。否則可能會導致跌落、翻倒或者受傷。



注意：請勿設置在環境溫度較低的滑雪場、滑冰場或者陽光照射且溫度較高的室外等場所。



警告：請勿在本產品上放置花瓶、盆栽、杯子等盛水容器或者金屬物品。如果水溢出或者流入本機中，則可能會導致火災或者觸電。



警告：請勿堵塞本產品的散熱孔。如果堵塞散熱孔，則可能會因為內部蓄熱而導致火災。

關於印相機的使用

使用本印相機時，請注意下述事項。



警告：從包裝箱中取出本產品後，請放置在平坦的桌子上。



警告：當搬運機器時請握穩機器底部。



警告：一旦本產品跌落並造成損壞時，請首先切斷主機電源並拔掉電源插頭，然後和銷售店或售後服務公司聯繫。如果繼續使用的話，則可能會導致火災或者觸電。



警告：請不要拆卸本機或者進行改造。印相機內部的高電壓部分及高溫部分可能會造成觸電起火和燒傷等人身事故。



警告：搬運印相機前，請首先切斷主機電源並拔掉電源插頭。



警告：在容易打滑的地面上搬運本產品時，請多加注意。



警告：請確切地插入電源插頭。



警告：列印頭在使用過程中會變熱，但這不是異常。由於列印頭處於高溫狀態，因此請絕對不要觸摸。



警告：如果直接觸摸列印頭表面，則可能會導致列印頭損壞。另外，如果沙子等堅硬雜質進入，則可能會造成損壞，因此請勿採取那樣的使用方式。



警告：修復不良故障時，僅限於實施本使用說明書記載的內容進行修復，不能修復時，請和您購買產品的銷售店或者售後服務公司進行聯繫。

關於耗材的使用和相紙的保存

有關色帶、相紙的使用和相片的保存，請注意下述事項

要求：關於相紙的使用、保存



- 請使用本公司指定的相紙。
- 請存放在水平的地方。
- 請避開潮濕場所，水準平地放在陰暗場所進行保管。(溫度30°C以下、濕度60%RH以下)
- 請勿觸摸相紙的列印面。(如果指紋附在列印面上，則有可能會導致列印品質下降。)

要求：關於色帶的使用、保存



- 請使用本公司指定的色帶。
- 請保管在避光的陰涼場所。(溫度30°C以下、濕度60%RH以下)

要求：關於相片的保存



- 請保存在陰暗的場所。
- 保存時，請勿觸摸相片表面或使其接觸下述物質。
苯、稀釋劑、酒精等有機溶劑。如果相片碰到這些液體，則可能變色。



注意：請將色帶、相紙做為工業廢物進行廢棄處理。



注意：請注意不要讓相紙的邊緣傷到手。

Taiwan regulatory information(NCC)

第十二條

經型式認證合格之低功率射頻電機，非經許可，公司、商號或使用者均不得擅自變更頻率、加大功率或變更原設計之特性及功能。

第十四條

低功率射頻電機之使用不得影響飛航安全及干擾合法通信；經發現有干擾現象時，應立即停用，並改善至無干擾時方得繼續使用。

前項合法通信，指依電信法規定作業之無線電通信。

低功率射頻電機須忍受合法通信或工業、科學及醫療用電波輻射性電機設備之干擾。

第二章. 設置和安裝

開箱和確認附件

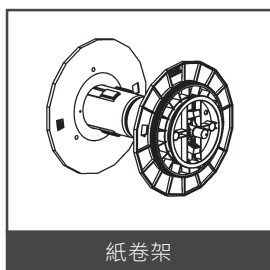
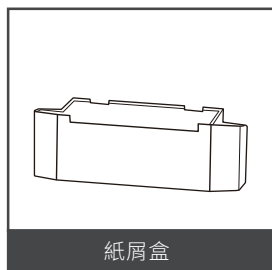
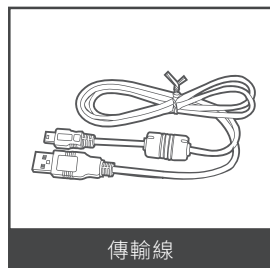
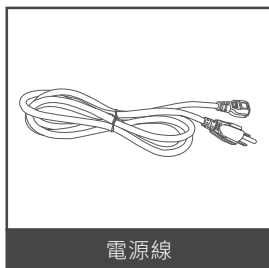

印相機各部件的名稱與功能

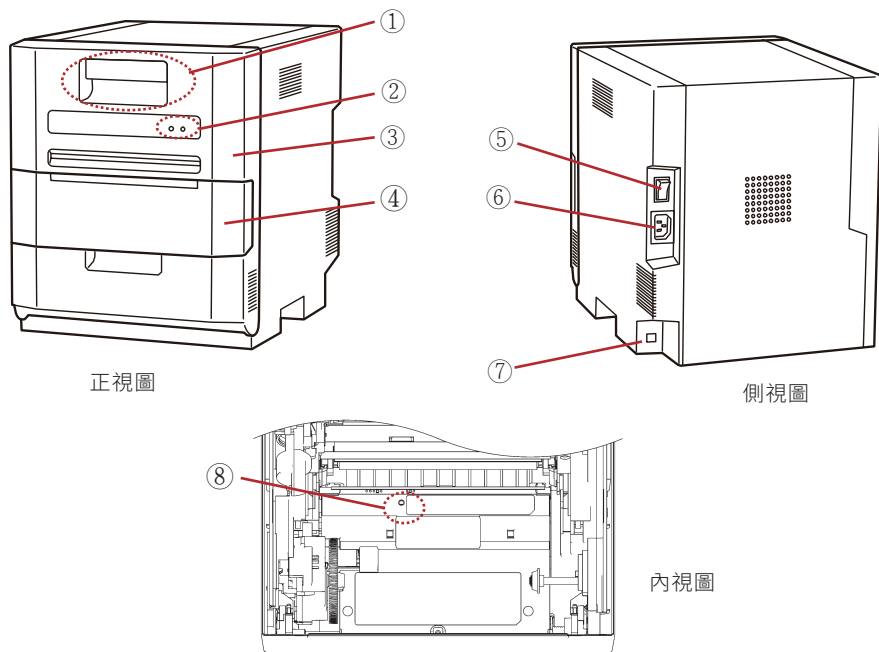

NO.	名稱	功能
①	門把	開前門
②	印相機燈號	顯示印相機訊息
③	前門	更換耗材或維修
④	紙屑盒	收集紙屑
⑤	電源開關	開關電源
⑥	電源線插孔	連接電源線
⑦	數據線插槽	連接電腦
⑧	相紙設定燈號	相紙進出匣

連接電源線及資料線

連接電源線時，請遵守下述注意事項。

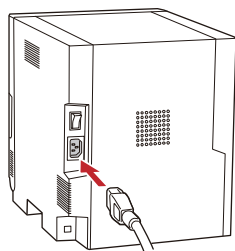

請將附帶的電源線插入印相機後面的電源線插孔。

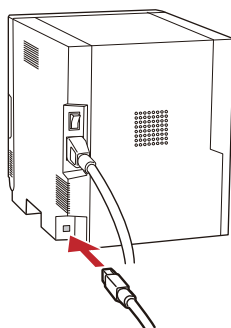

請將附帶的傳輸線插入印相機後面的傳輸線插孔。



警告：連接電源線之前，請確認電源開關已關閉。



警告：請確切地將電源插頭插到底。否則有可能會導致火災或者故障。



警告：請勿濕手插拔電源插頭。否則有可能會導致觸電。



警告：請勿損傷、損壞電源線或者對其進行改造。不要在電源線上放置重物、進行拉拽或者強行扭曲，否則有可能會因電源線損壞而導致火災或者觸電事故。



警告：移動本產品時，請務必從插座上拔出電源插頭，並在確認和外部的連接線全部拔下以後再進行移動。否則有可能會導致電源受損而導致發生火災或者觸電等事故。請注意不要被電源線絆倒而導致受傷。



警告：本產品長時間不用時，請務必從電源插座上把電源線拔掉以確保安全。

安裝相紙

1. 開啟電源
2. 扣著門把將前門打開

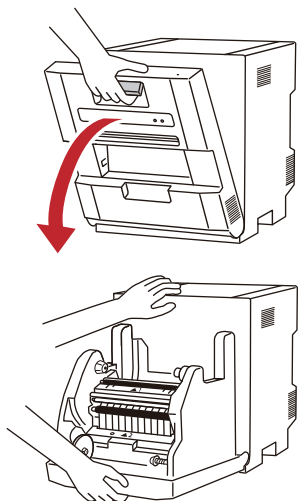

3. 放置紙卷架在紙卷兩側

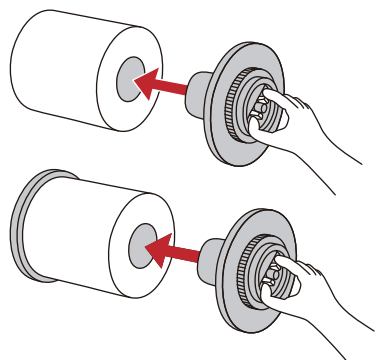

4. 將組裝好的紙卷放入印相機，並將紙卷頭上的膠帶拿掉

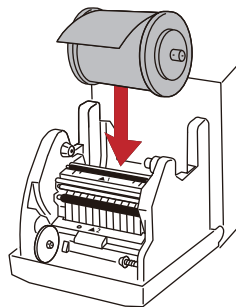

5. 將紙卷頭放入印相機內的輪軸下，旋轉紙卷架直到相紙設定LED燈變藍色即完成

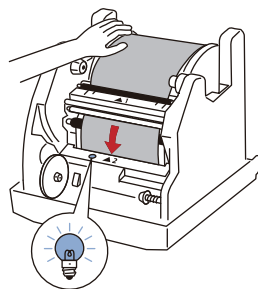
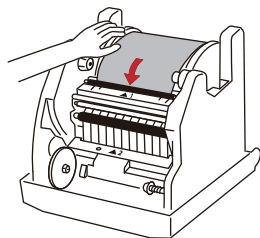

注意：紙捲若跟紙捲架中間有10公分距離表示紙捲沒有放置好，請重新組裝



注意：如果LED燈閃紅燈表示紙捲沒有裝好，請重新安裝

安裝色帶

1. 照下方圖示安裝色帶

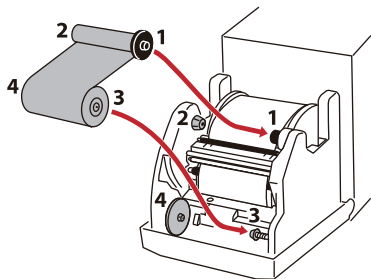

2. 旋轉下方色帶軸將色帶卷緊

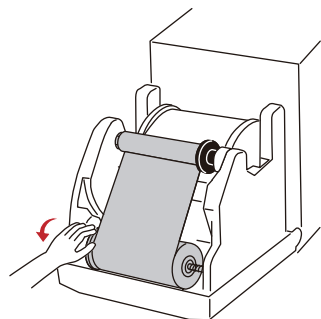

3. 輕輕的關起前門

當相紙、色帶安裝好前門關上後，印相機將開始啟動，前幾張相紙將會自動裁斷

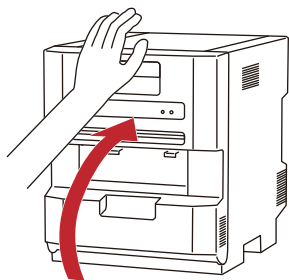

安裝紙屑盒

1. 將紙屑盒推進印相機內
2. 確保紙屑盒與印相機中間無縫隙

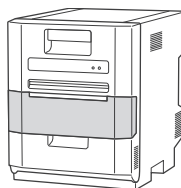

OK

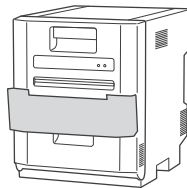

X

3. 紙屑盒內的紙屑快滿前，請將紙屑清乾淨

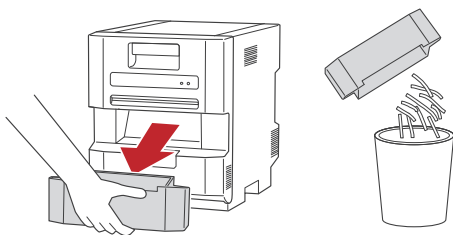

搬運印表機時，請注意下列事項

1. 搬運印相機前，請先將色帶及相紙拿出
2. 搬運印相機前請用原印相機外箱裝箱保護，若原外箱已無法使用，請聯絡當地經銷商購買

第三章. 例行保養

清潔列印頭及滾輪

為了讓維持最好的列印品質，建議每月固定清潔



注意：確保清潔前將電源插頭拔掉。

清潔列印頭前請確保列印頭已經冷卻，清潔時請勿用手指直接觸碰列印頭。

使用浸有異丙醇或乙醇的紗布清潔列印頭的熱組件（玻璃面）

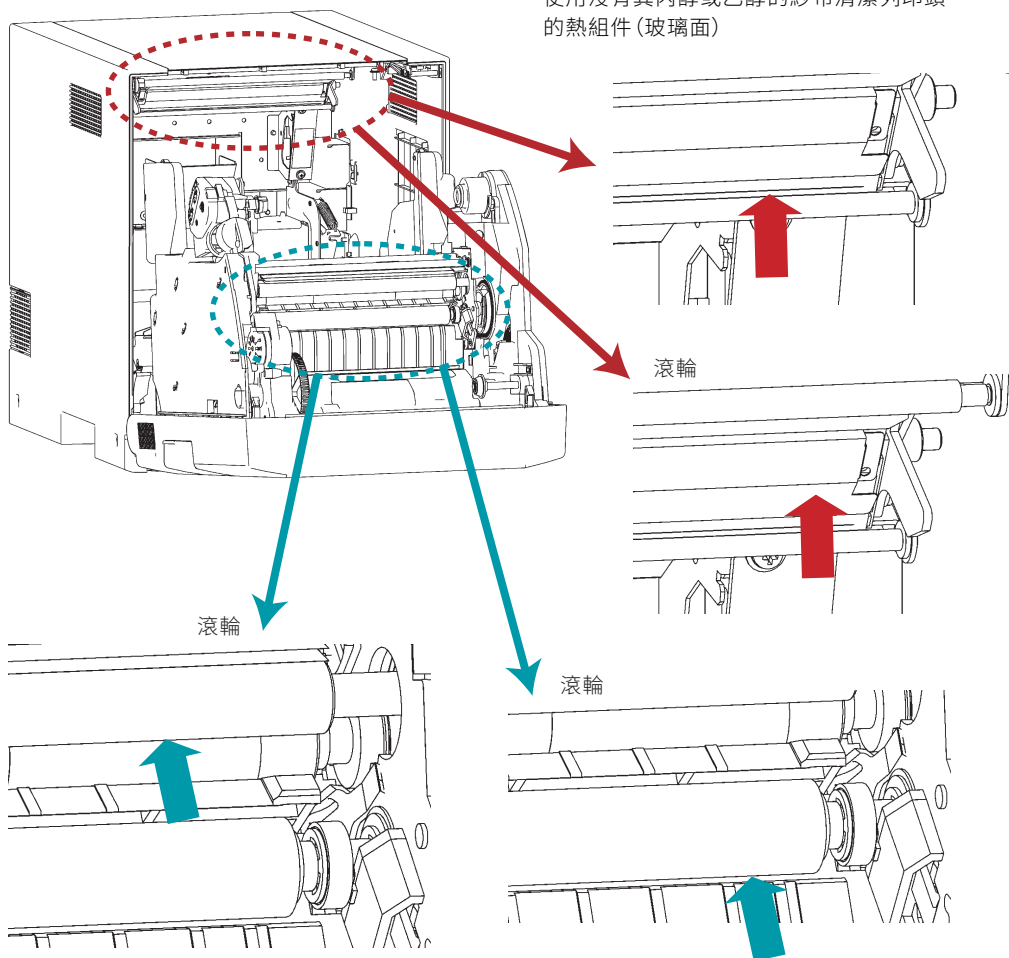

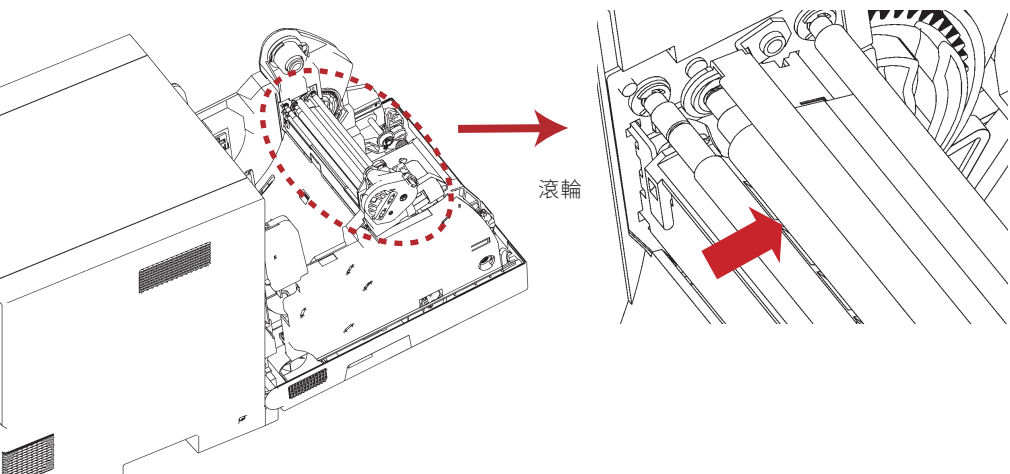

清潔濾網

用吸塵器清潔濾網

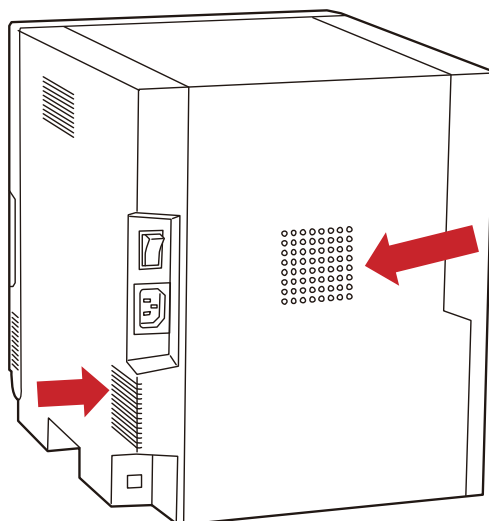

第四章. 燈號資訊



● : 開 ○ : 關 ★ 閃燈 (慢) ✕ : 閃燈 (快)

燈號顯示			說明
電源	錯誤	耗材設定	
○			電源關閉 ●: 開 ○: 關
★			初始中
●			準備中
●	★	○	相紙用完或無安裝相紙
		● 黃	色帶用完或無色帶
		● 紫	不支援此色帶, 請確認色帶是否使用正確
●	✕	✕ 黃	無法使用此色帶
		✕ 紅	卡紙
★ (同時)	★		前門開啟
		● 藍	相紙安裝完成
★ (交替)	★	N/A	前門沒關
●	●	N/A	控制板錯誤, 聯絡客服
★	●	N/A	機構件錯誤, 聯絡客服

第五章. 排除錯誤

卡紙

1. 打開前門
2. 卸下色帶
3. 將捲曲的相紙剪掉

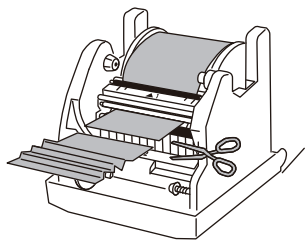
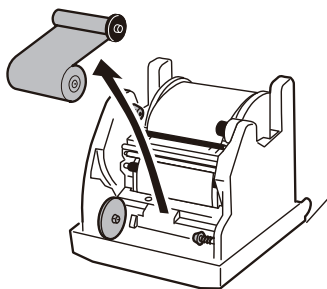

4. 將相紙拿出滾輪確保錯誤燈號熄掉

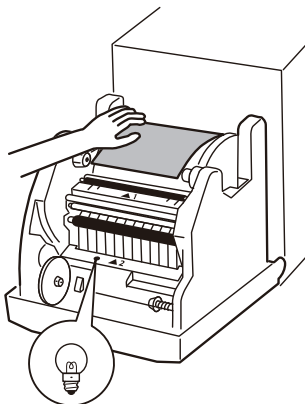

色帶斷掉

1. 將斷裂的色帶黏起

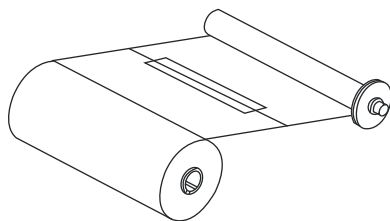

2. 將斷裂的色帶捲到接受端的滾輪即可

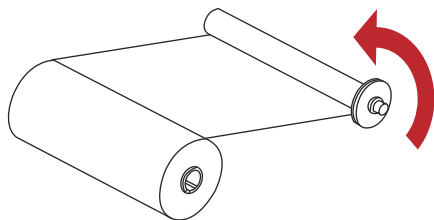

第六章. 售後服務及規格

有關本產品的諮詢、保修等事宜，請向您所購買的銷售店諮詢

規格說明

解析度	300*300 dpi
列印速度	14 秒 (6x4"), 23 秒 (6x8")
列印尺寸	6x4", 6x8"
色帶/紙匣容量	750 張/卷 (6x4"), 375 張/卷 (6x8")
電源	100 to 240 V AC
電源消耗	165 W / 1.8 A
I/O 插槽	USB 2.0
作業系統	Win 7 以上、macOS v.10.6 或以上
尺寸	290 x 375 x 345 mm
重量	15kgs

*以上規格如有變更，恕不另行通知

客戶服務資訊

線上協助

請定期拜訪誠研科技官方網站(www.hiti.com)，可取得最新的產品資訊、驅動程式、操作手冊等。

全球服務據點

台灣-全球總部 Taiwan - Global Headquarters

誠研科技股份有限公司 HiTi Digital (Taipei), Inc.

231 新北市新店區北新路三段 213 號 9 樓

9F., No.213, Sec. 3, Beixin Rd., Xindian Dist., New Taipei City 231, Taiwan (R.O.C.)

TEL: +886-2-2912-6268

FAX: +886-2-2912-6118

中国苏州 Suzhou China

誠研科技苏州有限公司 HiTi Digital (Suzhou), Inc.

215125 苏州工业园区苏州大道东381号商旅大厦1914 室

Room 1914, No. 381, Suzhou Ave. East, Suzhou Industrial Park,
Suzhou City, Jiangsu Province, China

TEL: +86-512-82281688-2195

FAX: +86-512-82281690

Singapore

HiTi Digital Singapore Pte Ltd

No. 237 Alexandra Road, #05-14, The Alexcier Singapore 159929.

TEL: +65-6475-1885

FAX: +65-6475-2281

U.S.A. (North America)

HiTi Digital America, Inc.

675 Brea Canyon Rd., Suite 7 Walnut, CA 91789, U.S.A.

TEL: +1-844-319-0099, +1-909-594-0099

FAX: +1-909-598-0011

Latin America

HiTi Digital, Inc. Oficina de Enlace en México

Pilares 506 Col. Del Valle Del. Benito Juárez CDMX 03100 MÉXICO

TEL: +52 (55) 7587-4057, +52 (55) 7587-4058, +52 (55) 7587-4059

+52 55 7587-4060

FAX:+1-925-2622375

Europe

HiTi Digital Europe S.r.l

Via Walter Marcobi 4, 21100 Varese, Italy

TEL: +39 332 1765 314

Technical Support: +39 332 1765 312

FAX: +39 332 1765 315



Copyright © 2020 HiTi Digital, Inc. All Rights Reserved.

All trademarks and brand names are properties of respective companies.